

Rulliera con trasferitore a 90°

02

- Deviazione a 90° rapida e precisa dei prodotti.
- Flusso continuo grazie alla rulliera motorizzata.
- Struttura robusta e affidabile per uso intensivo.
- Integrazione semplice

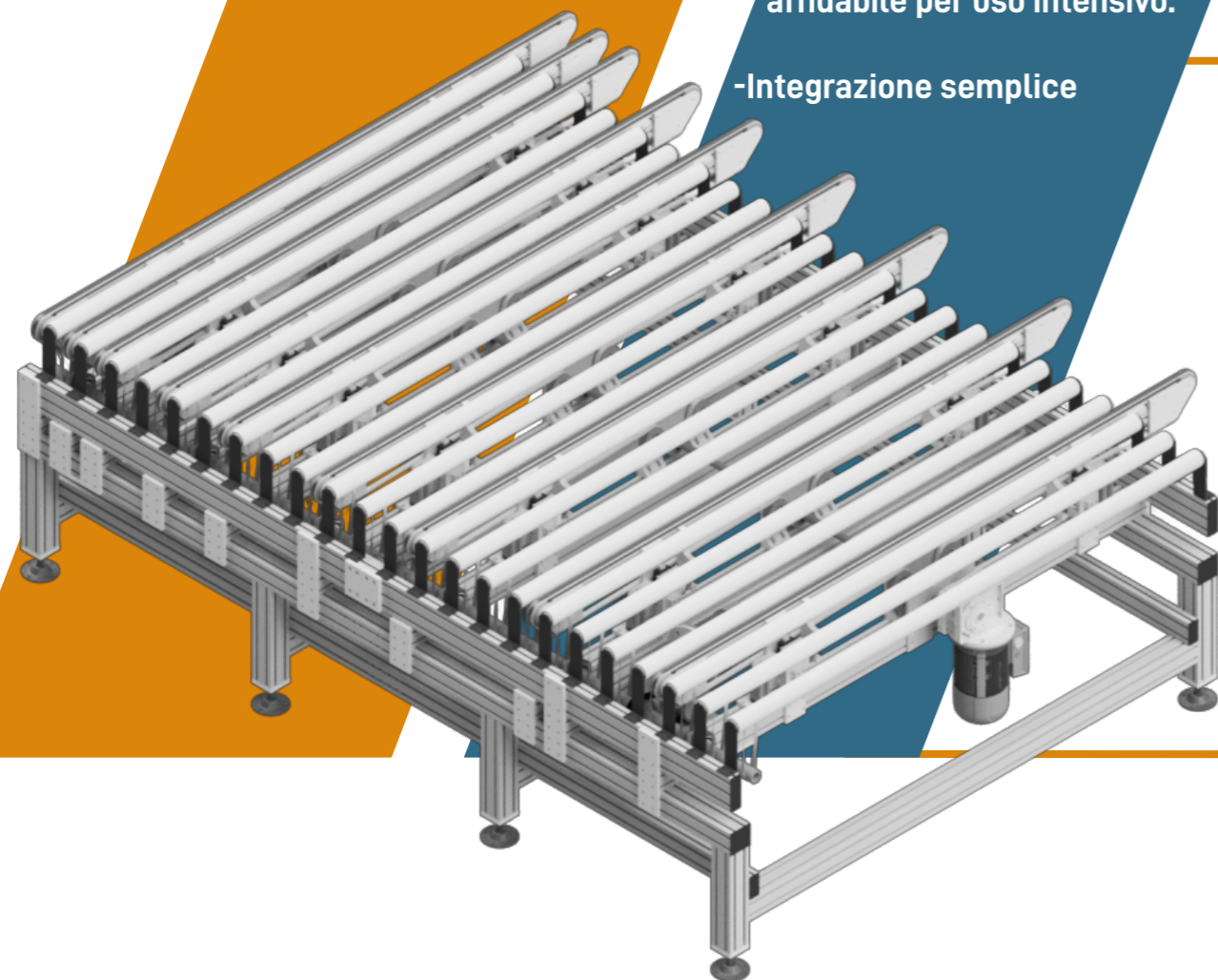

Rulliera integrata con ribaltatore a croce

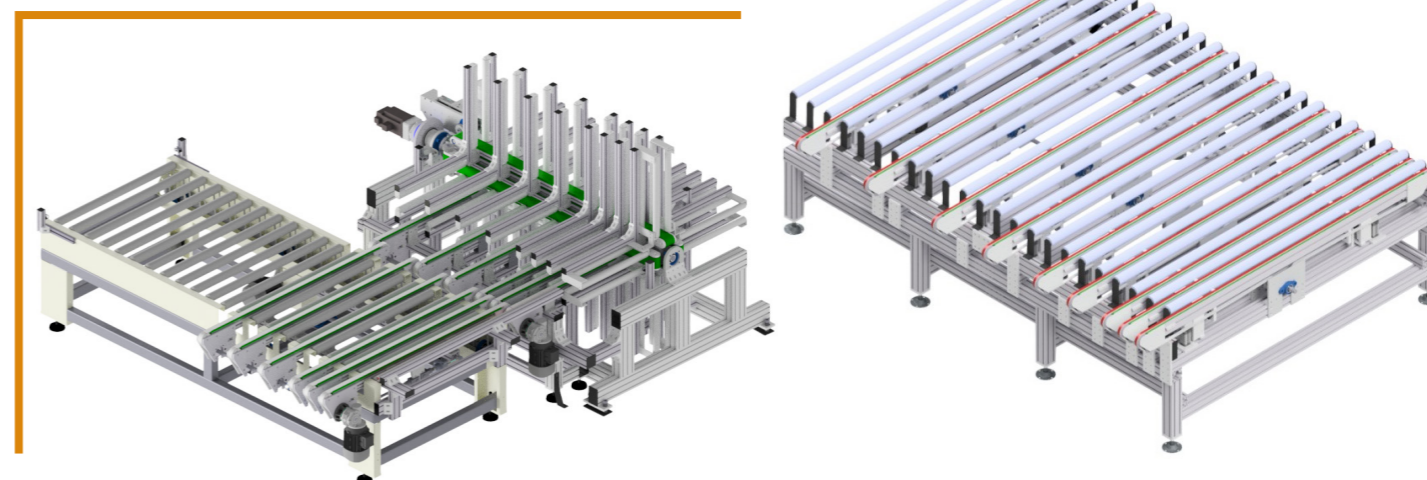

Descrizione

Sistema di movimentazione automatizzato progettato per deviare colli o pallet da una linea principale a una linea secondaria con la massima precisione. La rulliera motorizzata garantisce un flusso continuo e controllato, mentre il trasferitore a 90° – dotato di unità sollevabili a cinghia o a rulli – consente un cambio di direzione rapido e affidabile. È ideale per impianti logistici, linee di confezionamento e processi produttivi ad alta efficienza.